

Архангельск (8182)63-90-72
 Астана +7(7172)727-132
 Белгород (4722)40-23-64
 Брянск (4832)59-03-52
 Владивосток (423)249-28-31
 Волгоград (844)278-03-48
 Вологда (8172)26-41-59
 Воронеж (473)204-51-73
 Екатеринбург (343)384-55-89
 Иваново (4932)77-34-06
 Ижевск (3412)26-03-58
 Казань (843)206-01-48

Калининград (4012)72-03-81
 Калуга (4842)92-23-67
 Кемерово (3842)65-04-62
 Киров (8332)68-02-04
 Краснодар (861)203-40-90
 Красноярск (391)204-63-61
 Курск (4712)77-13-04
 Липецк (4742)52-20-81
 Магнитогорск (3519)55-03-13
 Москва (495)268-04-70
 Мурманск (8152)59-64-93
 Набережные Челны(8552)205341

Нижний Новгород(831)429-08-12
 Новокузнецк (3843)20-46-81
 Новосибирск (383)227-86-73
 Орел (4862)44-53-42
 Оренбург (3532)37-68-04
 Пенза (8412)22-31-16
 Пермь (342)205-81-47
 Ростов-на-Дону (863)308-18-15
 Рязань (4912)46-61-64
 Самара (846)206-03-16
 Санкт-Петербург (812)309-46-40
 Саратов (845)249-38-78

Смоленск (4812)29-41-54
 Сочи (862)225-72-31
 Ставрополь (8652)20-65-13
 Тверь (4822)63-31-35
 Томск (3822)98-41-53
 Тула (4872)74-02-29
 Тюмень (3452)66-21-18
 Ульяновск (8422)24-23-59
 Уфа (347)229-48-12
 Челябинск (351)202-03-61
 Череповец (8202)49-02-64
 Ярославль (4852)69-52-93

Единый адрес для всех регионов zxt@nt-rt.ru <http://zterex.nt-rt.ru/>

Привод сцепления



Рис. 44. Привод сцепления

Артикул детали

201456-П29

201456-П29

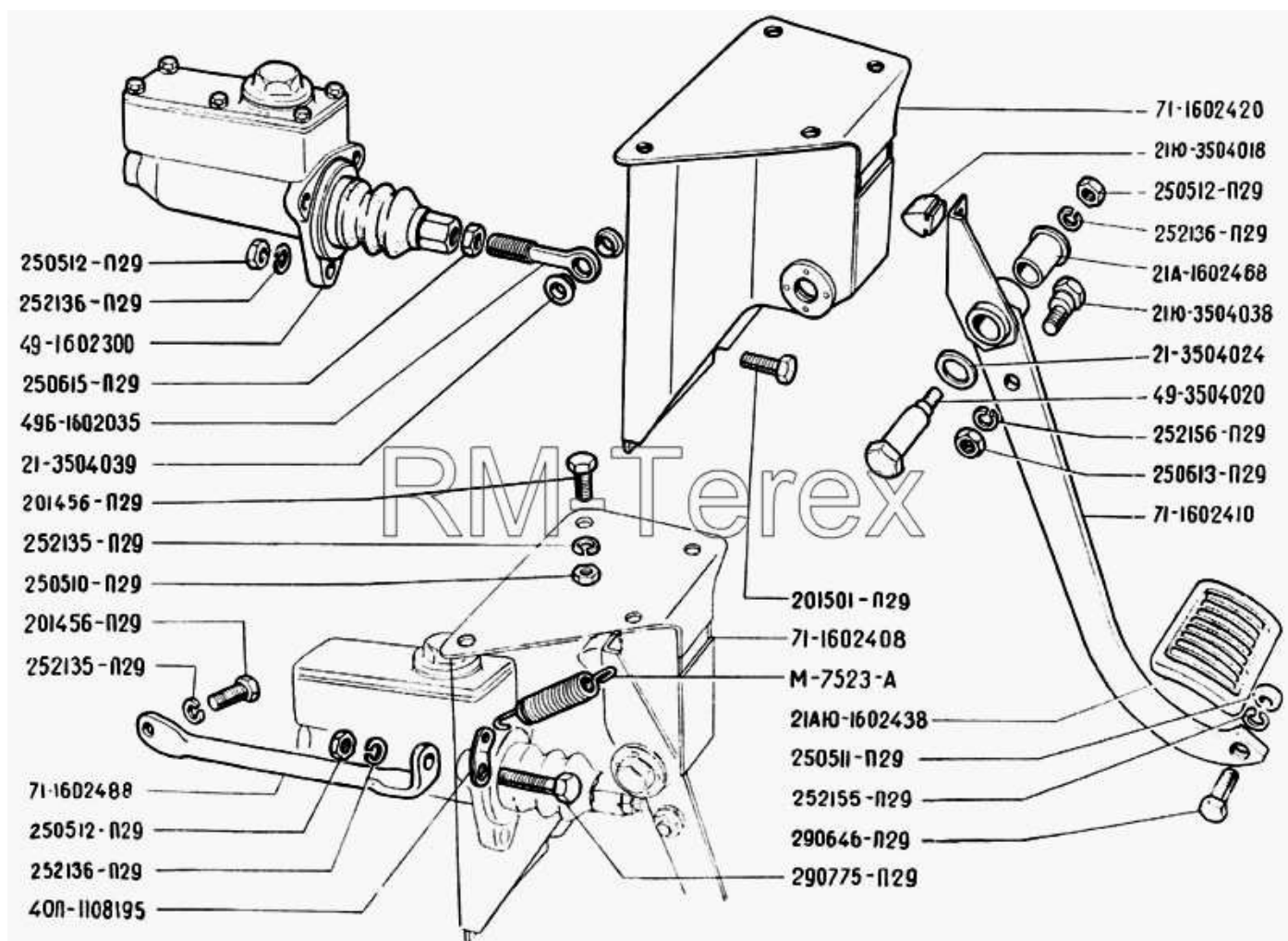
201501-П29

21-3504024

21-3504039

Наименование детали

Болт М8-6gx20 ОСТ 37.001.123-96

Болт М8-6gx20 ОСТ 37.001.123-96

Болт М10-6gx35 ОСТ 37.001.123-96

Шайба упорная

Втулка оси толкателя

21А-1602468	Втулка оси рычагов
21АЮ-1602438	Площадка педали сцепления обрешиненная
21Ю-3504018	Буфер педали сцепления
21Ю-3504038	Ось толкателя педали сцепления
250510-П29	Гайка М8-6Н ОСТ 37.001.124-93
250511-П29	Гайка М8х1-6Н ОСТ 37.001.124-93
250512-П29	Гайка М10-6Н ОСТ 37.001.124-93
250512-П29	Гайка М10-6Н ОСТ 37.001.124-93
250613-П29	Гайка 10х1-6Н
250615-П29	Гайка М12х1,25-6Н ОСТ 37.001.124-93
252135-П29	Шайба 8Т
252135-П29	Шайба 8Т
252136-П29	Шайба 10Т
252136-П29	Шайба 10Т
252155-П29	Шайба пружинная 8
252156-П29	Шайба 10
290646-П29	Болт М8х1х22 крепления площадки к педали
290775-П29	Болт М10-6гх40
40П-1108195	Кронштейн крепления пружины педали сцепления
49-1602300	Цилиндр главный гидропривода сцепления
49-3504020	Ось педали сцепления
49Б-1602035	Стержень педали сцепления с главным цилиндром соединительный
71-1602408	Кронштейн с педалью в сборе
71-1602410	Педадь сцепления в сборе
71-1602420	Кронштейн педали сцепления в сборе
71-1602488	Растяжка кронштейна
М-7523-А	Пружина



Рис. 45. Привод сцепления

Артикул детали	Наименование детали
12-3505028	Поршень главного цилиндра тормоза в сборе
201418-П29	Болт М6-6gx16 ОСТ 37.001.123-96
252134-П29	Шайба 6
40П-3505020	Клапан главного цилиндра сцепления в сборе
49-1602302	Манжета уплотнительная наружная поршня
49-1602304	Манжета уплотнительная внутренняя поршня главного цилиндра сцепления
51-3505006	Крышка картера главного цилиндра тормоза
51-3505007	Прокладка крышки картера главного цилиндра тормоза
51-3505015	Картер главного цилиндра гидравлического тормоза
51-3505022	Держатель возвратной пружины поршня главного цилиндра тормоза
51-3505031	Пружина возвратная поршня главного цилиндра тормоза
51-3505038	Кольцо
51-3505046	Кольцо стяжное защитного колпака главного цилиндра тормоза
51-3505047	Кольцо стяжное

51-3505048	Шайба упорная поршня
51-3505056	Сетка наливной пробки главного цилиндра сцепления
51-3505058	Прокладка наливной пробки
51-3505075-A	Пробка наливная главного цилиндра тормоза в сборе
51Ю-3505060	Толкатель поршня главного цилиндра сцепления в сборе
51Ю-3505065	Колпак защитный главного цилиндра сцепления

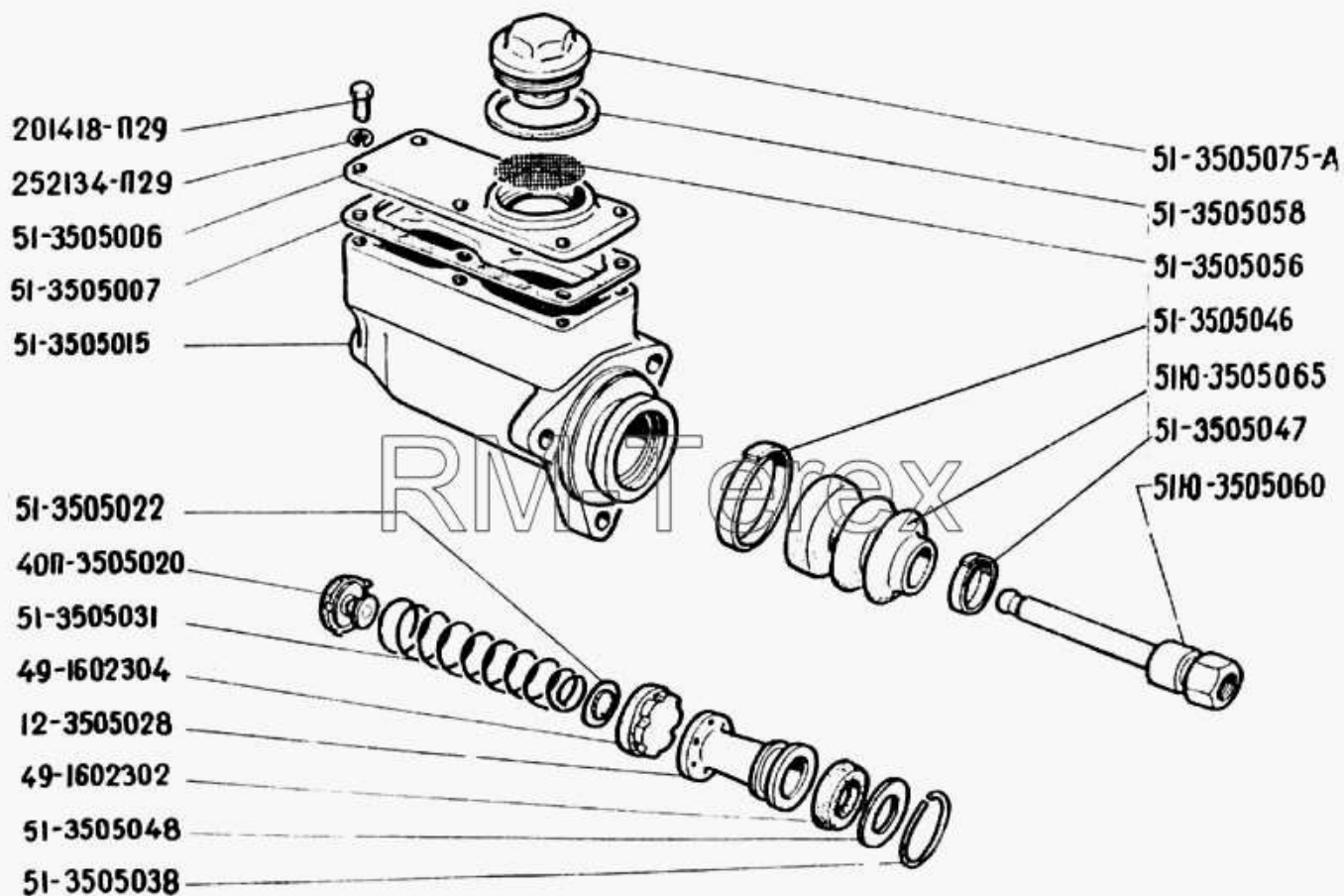

Рис. 46. Привод сцепления

Артикул детали	Наименование детали
11-7544	Кольцо стопорное
12-3501081	Муфта соединительная
12Ю-3501049	Колпачок перепускного клапана
201456-П29	Болт М8-6gx20 ОСТ 37.001.123-96
21АЮ-1602522	Толкатель вилки выключения сцепления
21СЮ-1602520	Толкатель вилки выключения сцепления в сборе
21СЮ-1602524	Наконечник толкателя вилки выключения сцепления

250613-П29	Гайка 10x1-6Н
252135-П29	Шайба 8Т
258224-П	Шплинт-проволока
40-3506094	Муфта
40П-3501048	Клапан перепускной цилиндра привода выключения сцепления
41-1602510	Цилиндр привода выключения сцепления в сборе
41-1602512	Цилиндр привода выключения сцепления
41-1602528	Колпак защитный цилиндра привода выключения сцепления
49-1602516	Манжета уплотнительная поршня цилиндра привода выключения сцепления
49-1602596	Пружина
49Б-1602514	Поршень цилиндра привода выключения сцепления
51-3506013	Прокладка
51Ю-3506012	Болт
62-1602576	Скоба оттяжной пружины вилки выключения сцепления
71-1602310	Трубка от главного цилиндра привода выключения сцепления в сборе
71-1602320	Трубка к рабочему цилиндру гидропривода сцепления в сборе

Архангельск (8182)63-90-72
Астана +7(7172)727-132
Белгород (4722)40-23-64
Брянск (4832)59-03-52
Владивосток (423)249-28-31
Волгоград (844)278-03-48
Вологда (8172)26-41-59
Воронеж (473)204-51-73
Екатеринбург (343)384-55-89
Иваново (4932)77-34-06
Ижевск (3412)26-03-58
Казань (843)206-01-48

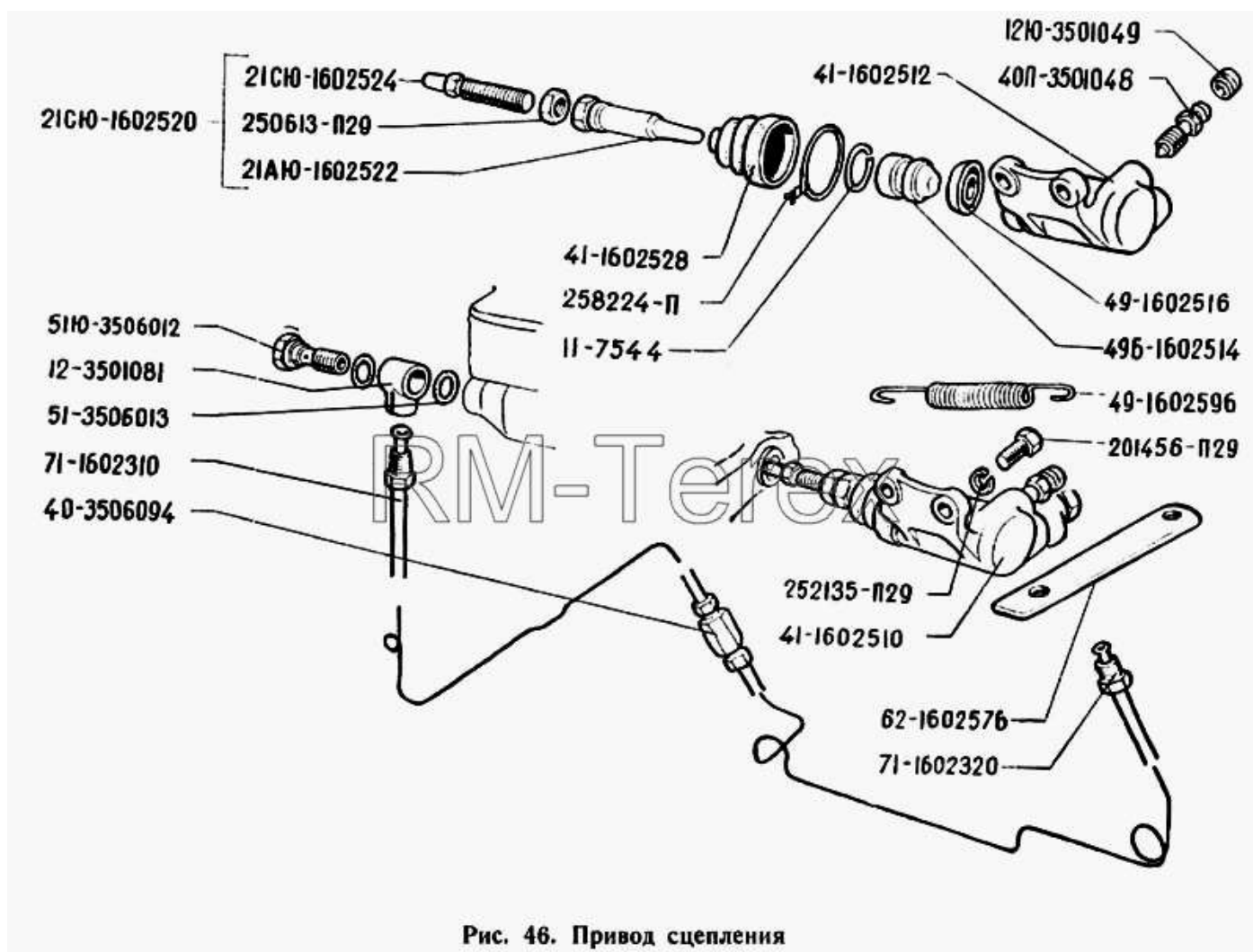
Калининград (4012)72-03-81
Калуга (4842)92-23-67
Кемерово (3842)65-04-62
Киров (8332)68-02-04
Краснодар (861)203-40-90
Красноярск (391)204-63-61
Курск (4712)77-13-04
Липецк (4742)52-20-81
Магнитогорск (3519)55-03-13
Москва (495)268-04-70
Мурманск (8152)59-64-93
Набережные Челны(8552)205341

Нижний Новгород(831)429-08-12
Новокузнецк (3843)20-46-81
Новосибирск (383)227-86-73
Орел (4862)44-53-42
Оренбург (3532)37-68-04
Пенза (8412)22-31-16
Пермь (342)205-81-47
Ростов-на-Дону (863)308-18-15
Рязань (4912)46-61-64
Самара (846)206-03-16
Санкт-Петербург (812)309-46-40
Саратов (845)249-38-78

Смоленск (4812)29-41-54
Сочи (862)225-72-31
Ставрополь (8652)20-65-13
Тверь (4822)63-31-35
Томск (3822)98-41-53
Тула (4872)74-02-29
Тюмень (3452)66-21-18
Ульяновск (8422)24-23-59
Уфа (347)229-48-12
Челябинск (351)202-03-61
Череповец (8202)49-02-64
Ярославль (4852)69-52-93

Единый адрес для всех регионов zxt@nt-rt.ru <http://zterex.nt-rt.ru/>